

ORINATOIO ELETTRONICO

A BARRIERA

INFRARED WALK-THROUGH URINAL



box n. 2 - mm. 90x90x50

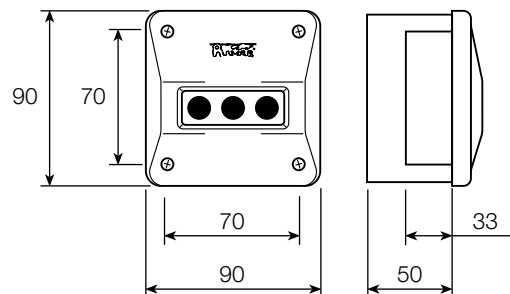

box n. 1

misure in cm.
dimensions in cm.

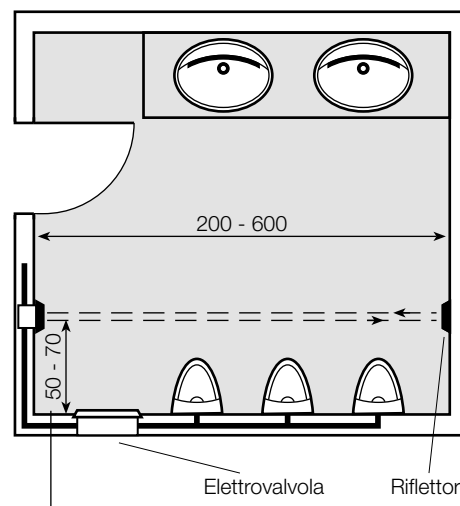

Dispositivo elettronico
Infrared device

Elettrovalvola
Magnetic valve

Riflettore
Reflector

La distanza del dispositivo elettronico dalla parete è importante perchè ne modifica le funzioni.

The distance of the infrared device from the wall is very important because can modify the functions.

- Può essere installato anche quando le condizioni di luce non sono ottimali.

Can be installed also when there are adverse ambient light conditions.

- Distanza 70 cm.: preflusso igienizzante attivato quando si entra nel raggio di azione ed erogazione definitiva ad allontanamento.

Distance 70 cm.: hygiene pre-flushing activated when user goes into infrared light beam and definitive flushing for departure.

- Distanza 50 cm.: erogazione ad allontanamento.

Distance 50 cm.: flushing for departure.

- Il tempo di erogazione è regolabile da 1 a 10 secondi.

Adjustable flush time from 1 to 10 sec.

ORINATOIO ELETTRONICO A BARRIERA

INFRARED WALK-THROUGH URINAL

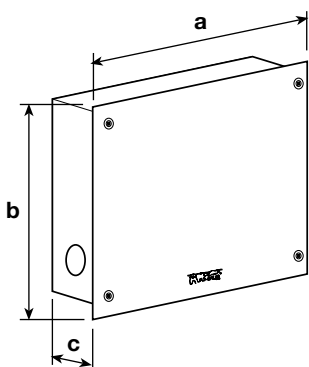

| CODICE | mm a | mm b | mm c | NOTE |
|--------|------|------|------|--|
| E2077 | 240 | 190 | 80 | <p>Orinatoio da incasso elettronico con riflettore - alimentazione a rete 230V - 50Hz - portata litri/minuto 70 a 3 bar - incorporato rubinetto Ø 1/2" con filtro inox per eventuale manutenzione 2 scatole per il montaggio:</p> <ul style="list-style-type: none"> ■ scatola n. 1 da incasso prof. 80 mm. con premontati rubinetto di chiusura, filtro inox ed elettrovalvola con chiusura progressiva ■ scatola n. 2 dispositivo elettronico con riflettore mm. 90x90x50 <p>Recessed infrared urinal with reflector 230V - flow rate 70 l/min. at 3 bar.</p> <ul style="list-style-type: none"> ■ box n. 1 hydraulic part and magnetic valve ■ box n. 2 infrared device with reflector part |