

NEW ECOSAN ANTILEGIONELLA Ø 3/4"-2"

miscelatori termostatici preassemblati e regolabili per la disinfezione termica antilegionella

thermostatic mixing valves for thermic disinfection anti-legionella

saracinesca ispezionabile con valvola di non ritorno, filtro inox e termometro
gate valve inspectionable with non return valve and stainless steel filter

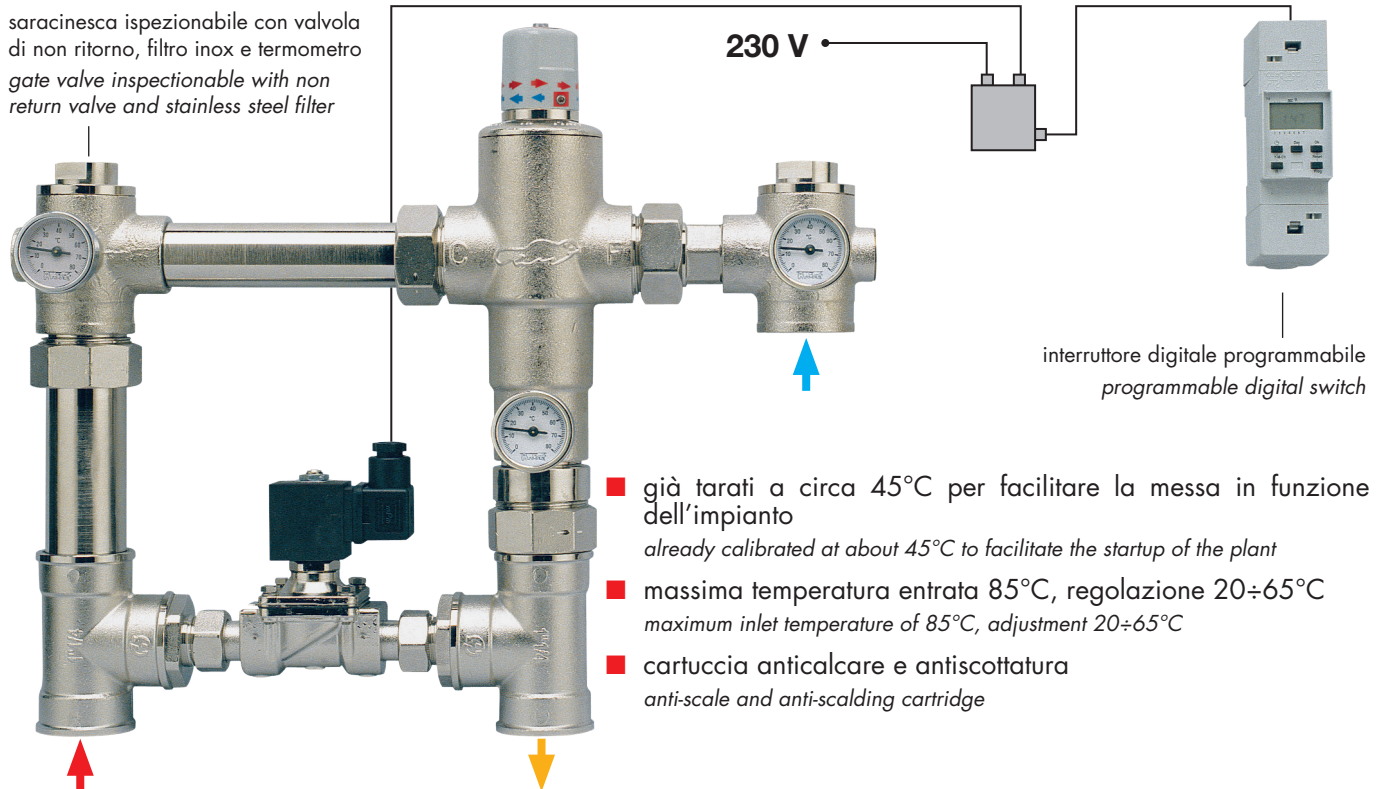

È il sistema più semplice, meno costoso ma più affidabile per provocare la morte dei batteri della legionella.

The simplest system, less expensive but more reliable for cause the death of Legionella's bacteria.

70°C

morte istantanea dei batteri
instant death of bacteria

60°C

morte in 2 minuti del 90% dei batteri
death in 2 minutes of the 90% of the bacteria

50°C

morte in 2 ore del 90% dei batteri
death in 2 hours of the 90% of the bacteria

Con l'interruttore digitale è possibile programmare l'orario e la durata della disinfezione alimentando l'impianto con l'acqua alla temperatura dell'accumulo by-passando il miscelatore.

With the digital switch it is possible to program the time and duration of disinfection feeding the plant with water at the temperature of the boiler, bypassing the mixer.

	a	b	c	d
3/4"	200	95	155	185
1"	210	132	185	220
1" 1/4	232	135	210	250
1" 1/2	234	183	230	282
2"	260	195	253	300

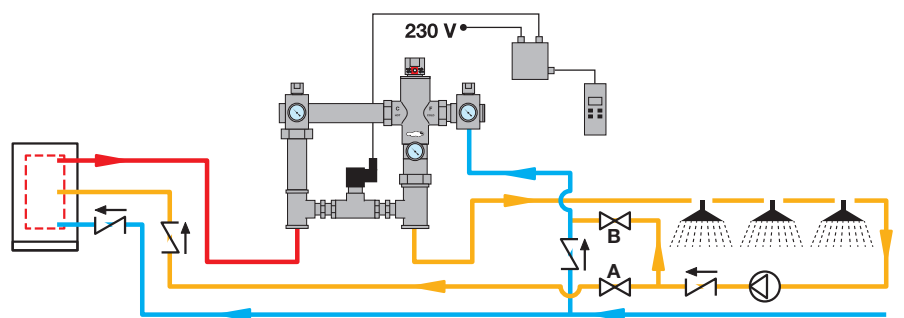

**NEW ECOSAN
ANTILEGIONELLA**

MISCELATORE TERMOSTATICO PREASSEMBLATO PER LA DISINFEZIONE TERMICA ANTI-LESIONELLA
PRE-ASSEMBLED THERMOSTATIC MIXING VALVE FOR THERMIC DISINFECTION ANTI-LESIONELLA

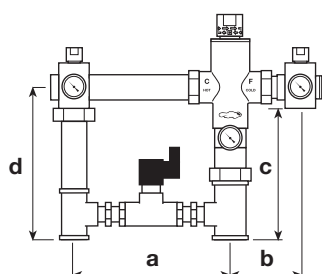

CODICE	Ø	TESTO DI CAPITOLATO
RP 302 DN20 LE	3/4"	Miscelatore termostatico per la disinfezione termica antilegionella preassemblato con elettrovalvola e interruttore orario digitale per programmare la disinfezione - completo di speciali saracinesche ispezionabili con non ritorno incorporato, filtro inox e 3 termometri ad immersione
RP 303 DN25 LE	1"	
RP 304 DN32 LE	1" 1/4	<i>Thermostatic mixing valve for thermic disinfection anti-legionella, pre-assembled with magnetic valve and digital time switch to program the disinfection complete with special gate valves inspectionables with non-return valve incorporated, stainless steel filter and 3 immersion thermometer</i>
RP 305 DN40 LE	1" 1/2	
RP 306 DN50 LE	2"	

Linee guida per la prevenzione e il controllo della legionellosi
Gazzetta Ufficiale n. 103 del 5/5/2000 - n. 51 del 3/3/2005

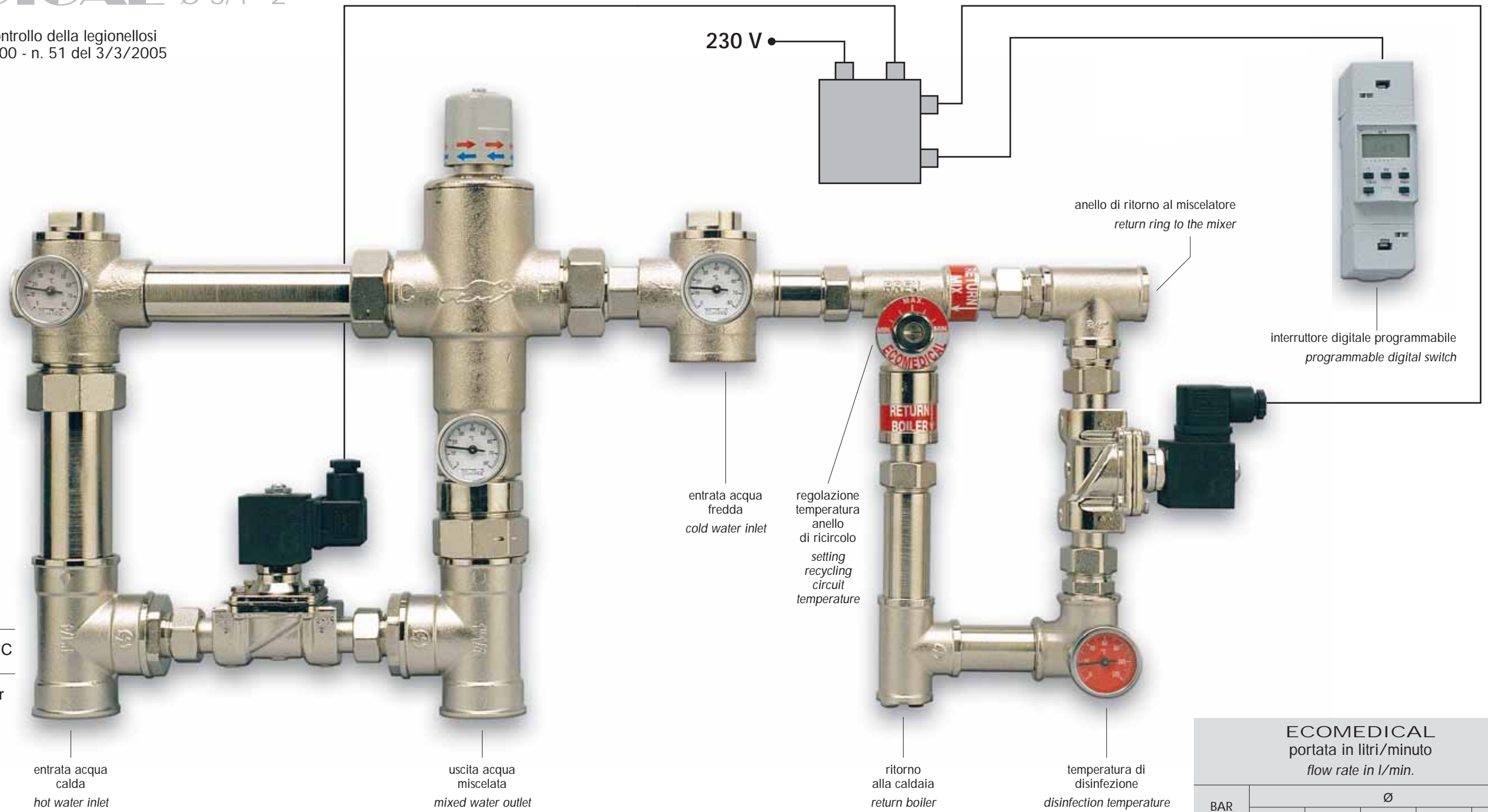

temperatura massima entrata <i>hot maximum temperature</i>	85°C
regolazione <i>control range</i>	20÷65°C
pressione massima <i>maximum pressure</i>	10 bar

ECOMEDICAL portata in litri/minuto <i>flow rate in l/min.</i>					
BAR	Ø				
	3/4"	1"	1"1/4	1"1/2	2"
1	43	53	82	155	212
2	63	75	118	225	300
3	76	92	145	270	370
4	90	108	167	320	430

sistema termostatico per la distribuzione di acqua calda sanitaria con anello di ricircolo, preassemblato pronto per l'installazione, completo di dispositivi elettronici per la programmazione automatica della disinfezione termica antilegionella
thermostatic system for facilitate supply of sanitary hot water pre-assembled ready for use, complete with electronic devices for the automatic programming of the thermic disinfection anti-legionnaire

■ Lo schema di impianto non prevede il montaggio di valvole di non ritorno e di saracinesche. L'installazione è facile ed economica.

The installation diagram do not foresee the installation of non-return valves and gate valves, it is easy and economy.

■ Seguendo le indicazioni della normativa EN 1111 ECOMEDICAL blocca l'erogazione in mancanza accidentale di acqua fredda o calda.

According to EN 1111 regulations ECOMEDICAL stops the water supply if accidentally there is no cold or hot water.

	a	b	c	d	e	f	g
3/4"	200	95	100	235	137	185	155
1"	210	132	112	235	137	220	185
1" 1/4	232	135	112	235	137	250	210
1" 1/2	234	183	126	235	137	282	230
2"	260	195	126	235	137	300	253



ECOMEDICAL

SISTEMA TERMOSTATICO PER LA DISINFEZIONE TERMICA ANTI-LESIONELLA PREASSEMBLATO
PRE-ASSEMBLED THERMOSTATIC SYSTEM FOR THERMIC DISINFECTION ANTI-LEGIONNAIRE

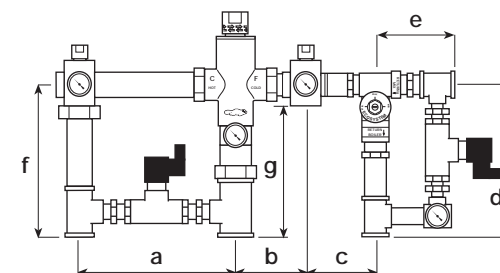

CODICE	Ø	Ø RICIRCOLO	TESTO DI CAPITOLATO
R 3100 ML1	3/4"	1/2"	sistema termostatico per la distribuzione di acqua miscelata preassemblato completo di elettrovalvole e di interruttore orario digitale per programmare la disinfezione termica antilegionella
R 3200 ML2	1"	3/4"	pre-assembled thermostatic system for mixed water supply, complete with magnetic valves, digital switch to program thermic disinfection anti-legionnaire
R 3300 ML3	1" 1/4	3/4"	
R 3400 ML4	1" 1/2	3/4"	
R 3500 ML5	2"	3/4"	

COMPANY WITH QUALITY MANAGEMENT
SYSTEM CERTIFIED BY DNV
= ISO 9001:2008 =

Schema con circolazione di acqua miscelata
Recycling system

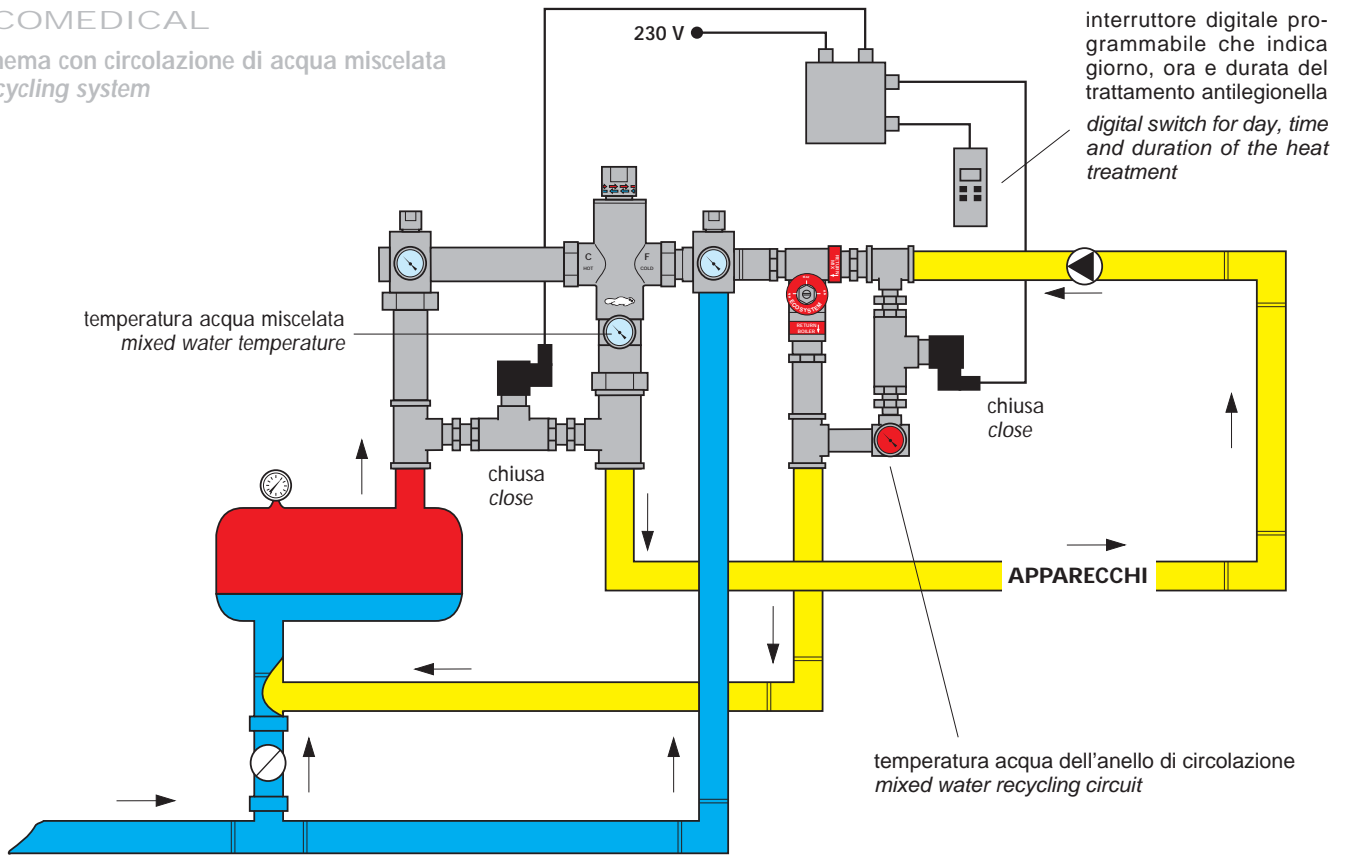

Schema con circolazione di acqua calda per la disinfezione termica
Hot water recycling diagram for thermic disinfection

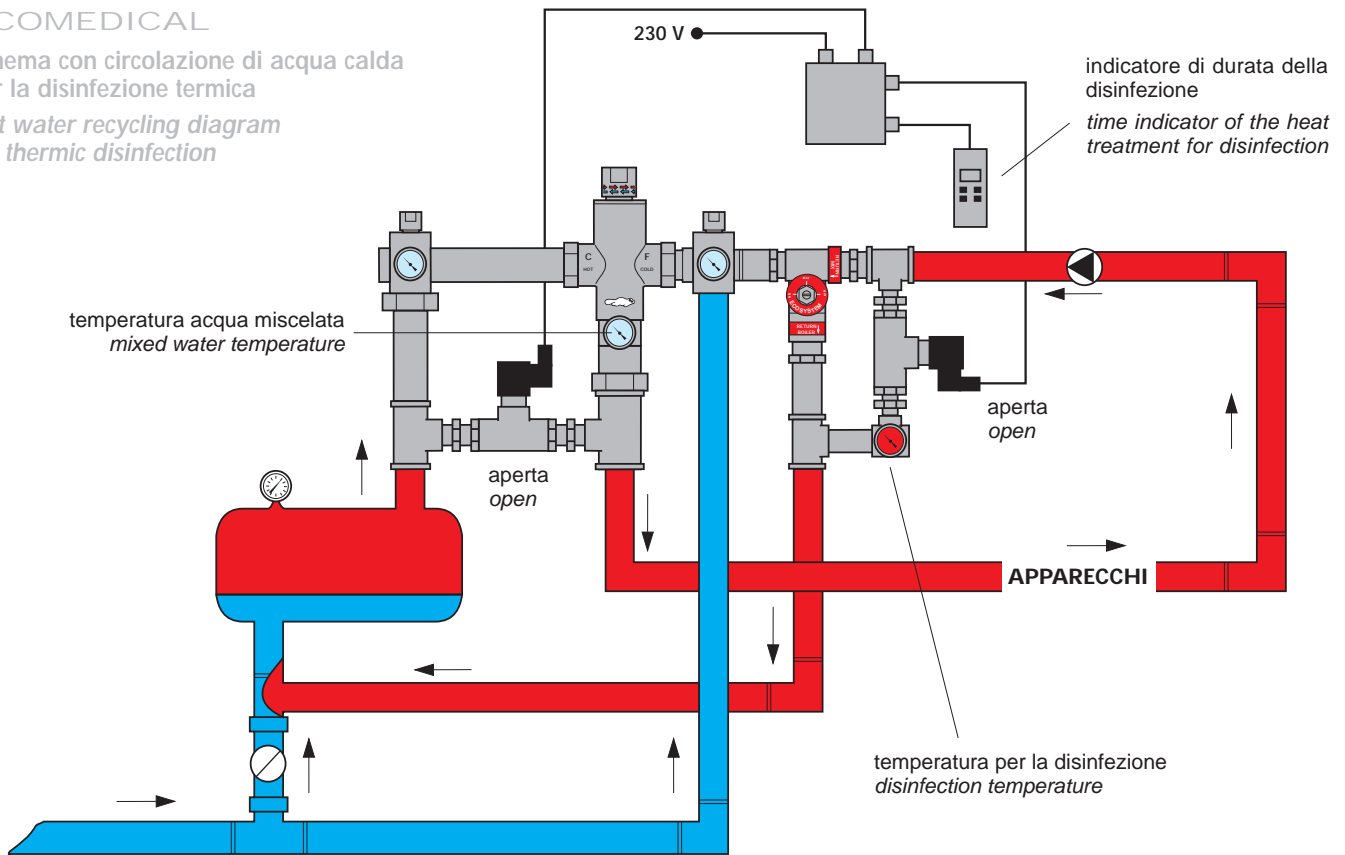

DISPOSITIVO TERMOSTATICO DI SICUREZZA ANTISCOTTATURA
SAFETY THERMOSTATIC DEVICE ANTI-SCALDING

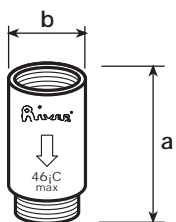

CODICE	mm a	mm b	Ø	TESTO DI CAPITOLATO
R 00307	50	25	1/2"	dispositivo termostatico antiscottatura per bloccare automaticamente l'erogazione dell'acqua se questa raggiunge $46^{\circ}\text{C} \pm 1$ – ottone lucidato e cromato – portata a 3 bar 21 l/min. – taratura fissa della temperatura <i>anti-scalding thermostatic device to block automatically the water supply if the temperature reach $46^{\circ}\text{C} \pm 1$ chromate brass plate – flow rate 21 l/min. at 3 bar – fix setting of the temperature</i>

La legionella è una grave forma di polmonite che generalmente viene contratta per via respiratoria mediante inalazione (*aerosol*) di minuscole gocce d'acqua contaminata.

La malattia ha questo nome perchè è stata identificata per la prima volta a seguito di una epidemia scoppiata durante un incontro di ex legionari americani in un hotel di Philadelphia nel 1976.

Per ogni informazione è opportuno consultare i seguenti siti internet:

Istituto Superiore della Sanità: www.iss.it

Gruppo di Lavoro Europeo: www.ewgli.org

CDC Centro Americano prevenzione legionella: www.cdc.com

Le infezioni da legionella devono essere notificate all'autorità sanitaria e sono sottoposte a sorveglianza speciale dall'Organizzazione Mondiale della Sanità.

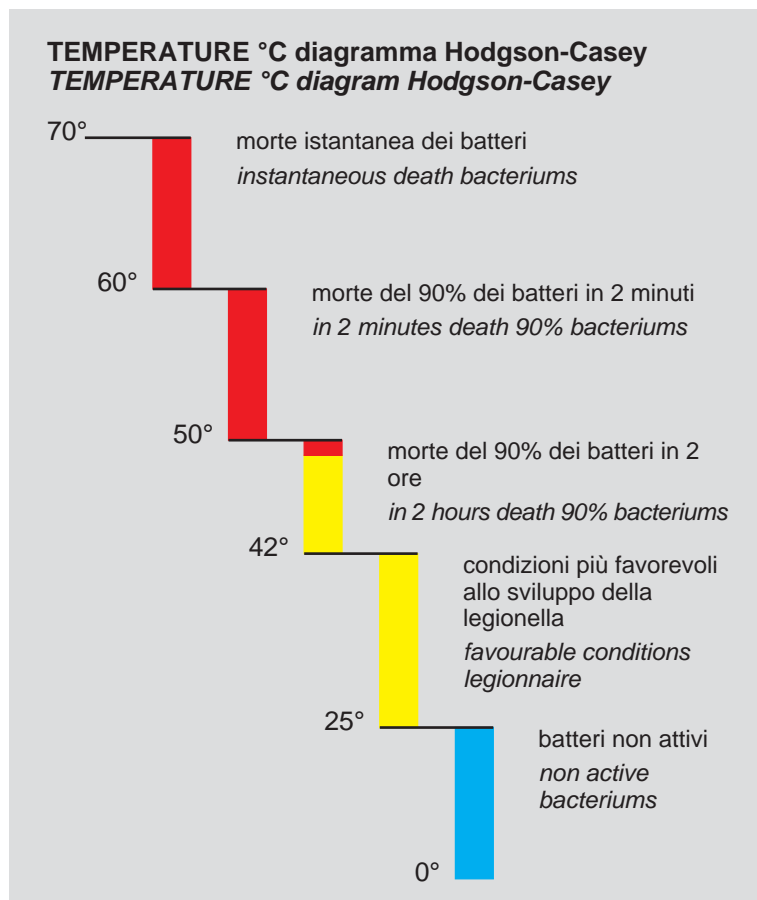

Con **ECOMEDICAL** alla frequenza stabilita le 2 elettrovalvole mandano l'acqua calda della caldaia direttamente nell'anello di distribuzione di acqua miscelata bypassando il miscelatore termostatico.

Questo trattamento esercita un'azione battericida senza la necessità di aggiungere prodotti chimici. L'alta temperatura dell'acqua che circola nell'impianto provoca la morte dei batteri della legionella secondo il diagramma Hodgson-Casey proporzionalmente alla temperatura e al tempo del trattamento.

È preferibile che sia mantenuta in caldaia una temperatura non inferiore a 70°C per poter eseguire periodicamente una disinfezione termica efficace. È altresì necessario che la temperatura dell'acqua dell'anello di ricircolo non sia inferiore a 50°C per essere certi della non proliferazione dei batteri.

Il rischio di scottature per gli utenti può essere molto elevato ed è opportuno installare i dispositivi termostatici di sicurezza R 00307 soprattutto sulle docce.

Per non correre rischi è possibile utilizzare tutta la gamma dei MISCELATORI TERMOSTATICI RIVER che regolano con precisione la temperatura di utilizzo e sono dotati di un dispositivo di sicurezza antiscottatura che in mancanza accidentale di acqua calda o fredda blocca l'erogazione.

The Legionnaires' disease is a heavy pneumonia form. Generally it is caught by respiratory tracts through the inhalation of small droplets of contaminated water in the air: for example caused from the shower or tap opening. The bacteria got its name in 1976, when many people who went to a Philadelphia convention of the American Legion suffered from an outbreak of this disease, a type of pneumonia.

The Legionnaires' infections have to be reported to the Sanitary authority and they are submitted to a special surveillance from the World Health Organization.

With ECOMEDICAL the 2 magnetic valves with an established frequency, sends the hot water of the boiler directly inside the distribution pipe of mixed water bypassing the thermostatic mixing valve.

This treatment makes a bactericide action without the necessity of chemical products addition. The high water temperature that circulate in the system cause the death of Legionnaires' bacteriums in accordance with Hodgson-Casey diagram, proportionally to the temperature and to the treatment time.

It is preferable that the temperature in the boiler is kept no-lower than 70°C, to be able to make periodically a successful thermic disinfection. It is also necessary that the inside temperature of the recycling circuit is no-lower than 50°C to be sure that there is no proliferation of bacteriums.

The risk of scalding for the user can be high, so it is advisable to install thermostatic security devices R 00307 most of all on the showers.

To do not run risks it is possible use RIVER THERMOSTATIC MIXING VALVES range that adjusts the using temperature with precision and the anti-scalding security device that blocks the water supply if accidentally there is not hot or cold water.

